

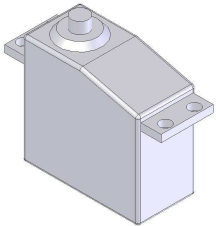
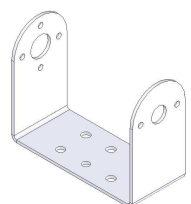
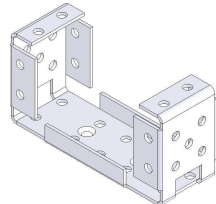
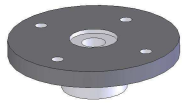

**Liste des pièces :**

1	
	
SERVOMOTEUR	1

2	
	
FOURCHE	1

3	
	
CAGE SERVO	1

4	
	
PALONNIER SERVO	1

5	
	
AXE COURT	1

6	
	
VIS PALONNIER	1

7	
	
VIS ATTACHE PALONNIER	2

8	
	
ECROU PALONNIER	2

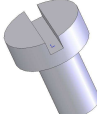
9	
	
VIS 3X5 MM	8

10	
	
RONDELLE 3MM	6

11	
	
ECROU 3MM	4

12	
	
VIS TETE FRAISEE 3MM	1

## Procédure de montage :

**Étape 1 :** Fixer l'axe court (5) sur la cage (3) à l'aide de la vis tête fraisée 3mm (12). Voir figure 1.

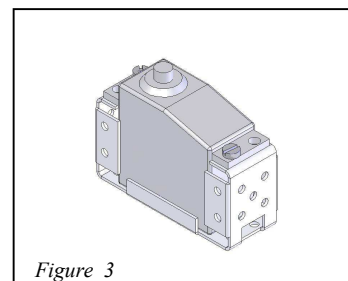
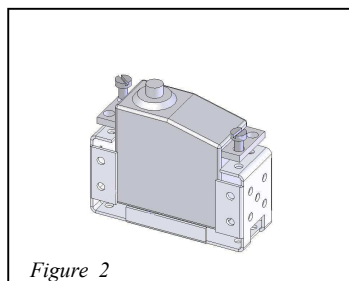
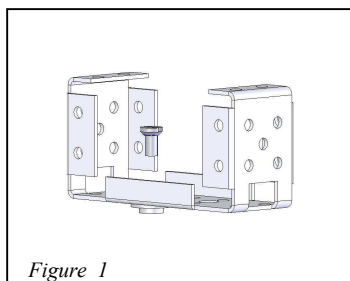

**Étape 2 :** Positionner le servomoteur (1) sur la cage (3) (l'axe du servomoteur (1) du même côté que l'axe court (4)). Voir annexe pour différents types de servomoteurs (1). Faire passer le cordon du servomoteur (1) dans la découpe latérale de la cage (3). Voir figure 2. Tirer légèrement puis enfoncer le servomoteur (1) jusqu'à ce qu'il soit posé sur la cage (3).

Fixer à l'aide de deux vis de 3 mm (10) sur les pattes du servomoteur (1) dans les trous prévus à cet effet. Voir figure 3.

**Étape 3 :** Placer le palonnier (4) sur la fourche (2). S'assurer que les trous de la fourche (2) soient alignés avec les trous du palonnier (4). Visser l'ensemble avec les vis attache-palonnier de 1.6mm (7) et les écrous palonnier de 1.6mm (8). Voir figure 4 et 5.

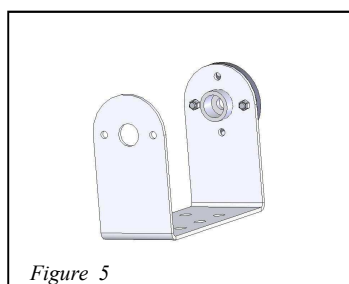
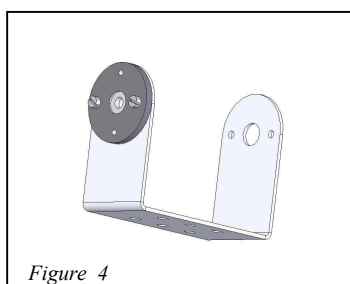

**Étape 4 :** Approcher la fourche (2) et passer l'axe court (5) dans l'orifice de la fourche (2) (opposé au palonnier (4)). Voir figure 6. Puis, placer le palonnier (4) sur la sortie moteur du servomoteur (1), écarter légèrement pour utiliser l'élasticité de la fourche (2). Attention : une pression trop importante peut déformer la fourche (2). Emboîter le palonnier (4) sur la sortie moteur. Voir figure 7. Visser le palonnier (4) à l'aide d'une vis palonnier (1). S'assurer de bien placer la fourche (2) en position du neutre du servomoteur (1). Voir annexe pour plus de précision à ce sujet.

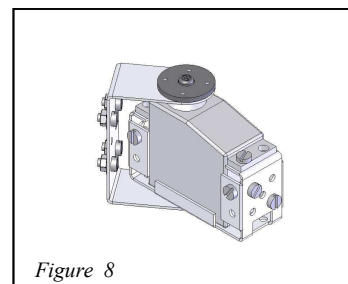
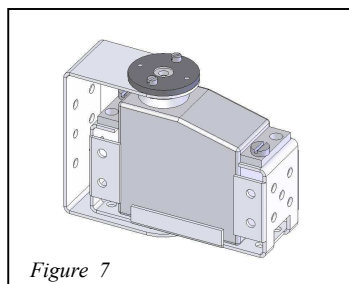
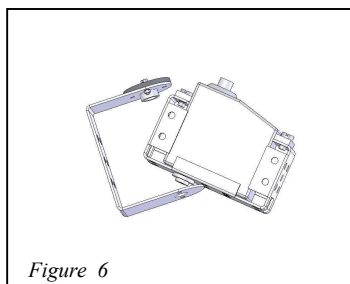

Il sera éventuellement nécessaire de déplacer la fourche (2) par rapport au servomoteur (1) pour obtenir un réglage différent si le réglage sur le neutre est mal effectué. Dans ce cas, il est important lors du démontage de ne pas déformer les pièces.

Il reste ensuite à fixer le reste de la visserie (9-10-11). Voir figure 8, en fonction de vos besoins. Bon amusement.

Vue éclatée :

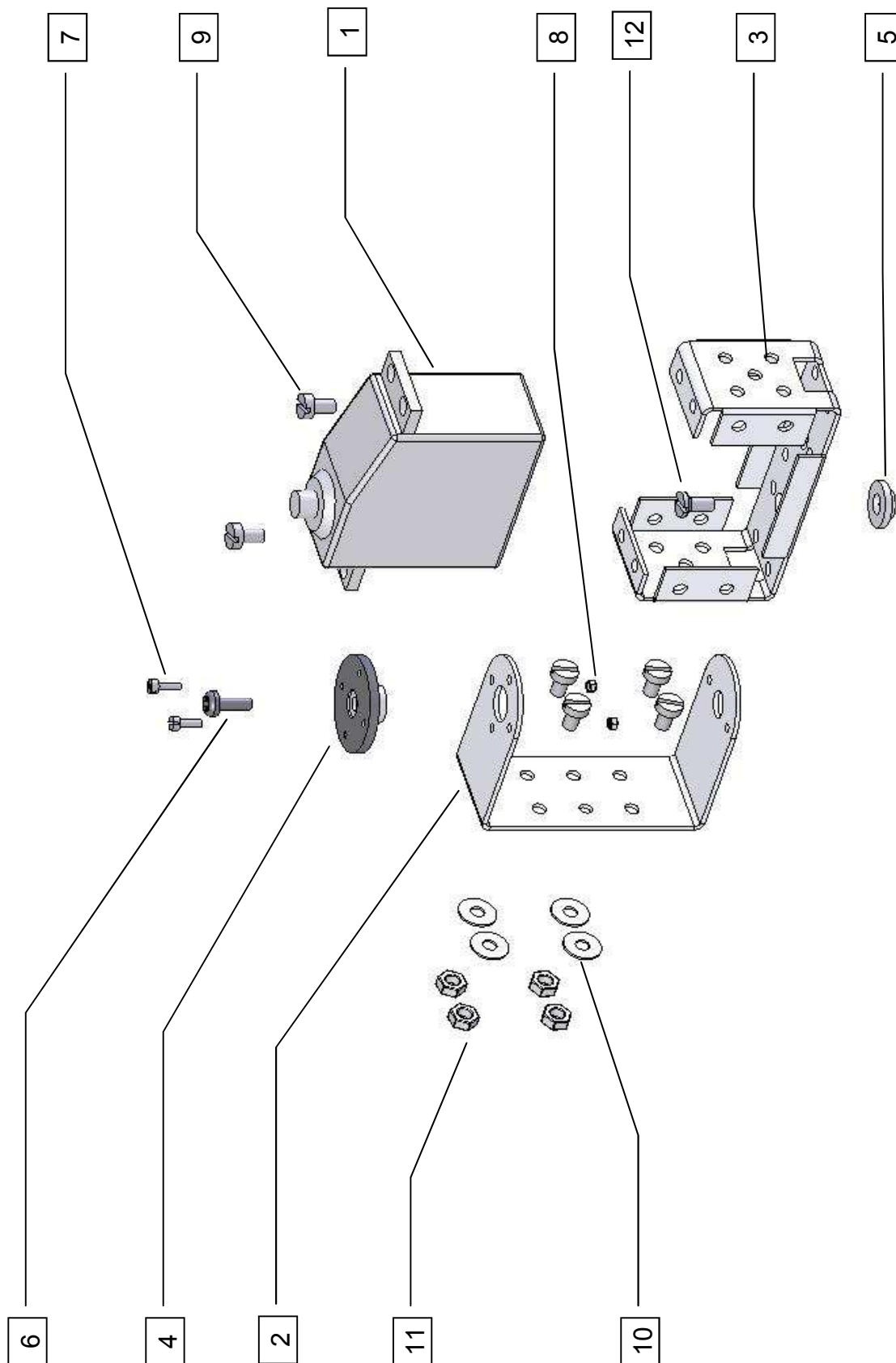

## Annexe :

**Visser le servomoteur :** Il existe différents types de supports de servomoteurs, et donc la manière de les fixer varie quelque peu en fonction des modèles. Utiliser deux vis pour fixer le **servomoteur (1)** sur la **cage (3)**. En fonction du modèle de **servomoteur (1)** placer les vis dans les taraudages les plus appropriés.

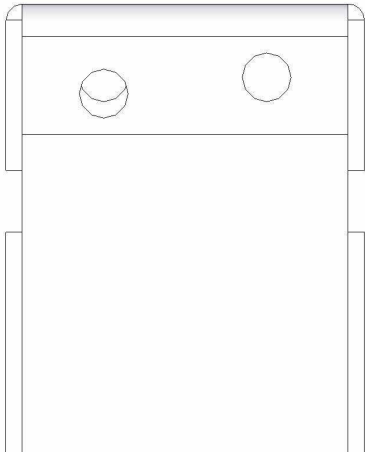

Les axes de maintien sont décalés, afin de permettre la fixation de plusieurs modèles de servomoteurs.

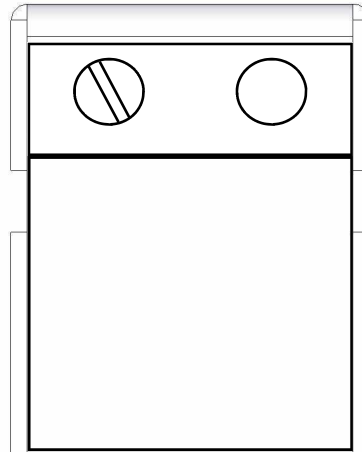

Exemple de montage avec servomoteur type FUTABA S3003 :  
Une vis à GAUCHE sur chaque support

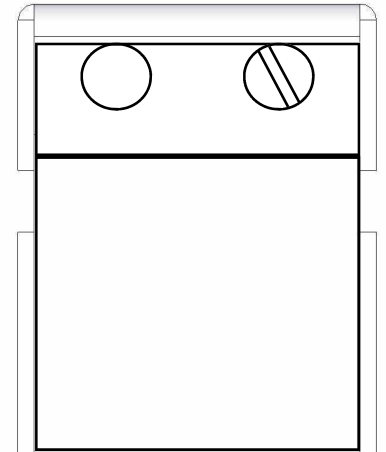

Exemple de montage avec servomoteur type FP-S 148 ou S3305 :  
Une vis à DROITE sur chaque support

### Placer le servomoteur en position neutre :

- **Méthode électronique :** Utiliser un dispositif de contrôle de servomoteur, comme un récepteur de contrôle avec sa télécommande ou une carte de gestion de servomoteurs, et envoyer un signal correspondant à la valeur neutre (90° sur une course de 180° ou placer le manche de la télécommande dans sa position repos, appelée aussi position neutre).

- **Méthode mécanique :** Utiliser le **servomoteur (1)** sans alimentation. Placer un **palonnier (4)** sur la sortie moteur de **servomoteur (1)**, puis tourner à fond dans un sens sans forcer pour arriver en butée, puis dans l'autre sens, et repérer ainsi visuellement la course du **servomoteur (1)**. Placer alors manuellement le **palonnier (4)** au milieu de cette course, et vous obtiendrez ainsi le neutre.

Ces deux méthodes sont plus ou moins efficaces, il vous faudra probablement affiner le réglage au cours de vos tests, soit en déplaçant d'un ou plusieurs crans le **palonnier (4)**, soit en ajoutant des valeurs sur le trim.

## Trucs et astuces

Voici deux astuces afin de renforcer les performances et la qualité de toute construction utilisant des briques EASY.

### 1<sup>ère</sup> astuce : renforcement de fourche

En théorie, l'axe ne peut pas quitter son logement. Mais lorsque la fourche doit manipuler des charges relativement importantes ou faire face à de nombreux chocs, il peut être préférable de la bloquer sur son axe.

Pour ce faire, on utilise un ensemble vis + rondelle + écrou. L'axe court utilise toujours une vis tête fraisée 3mm (12), mais pour cette application, on prend une vis plus longue (vis de 8mm) que l'on monte sur la cage avec l'axe court. Voir figure 1. Une fois la vis bien serrée on place la fourche, suivie de la rondelle et de l'écrou : la structure est maintenant bloquée. Voir figure 2.

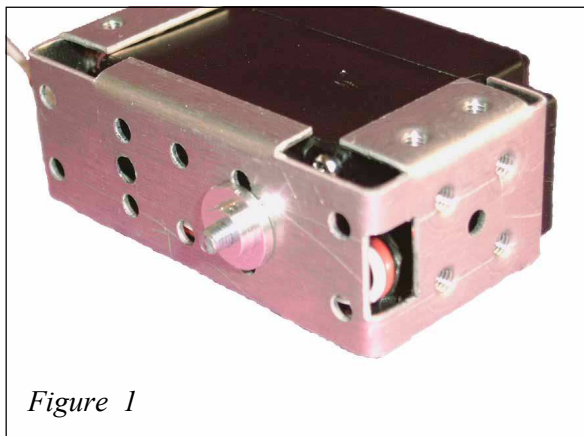

Figure 1

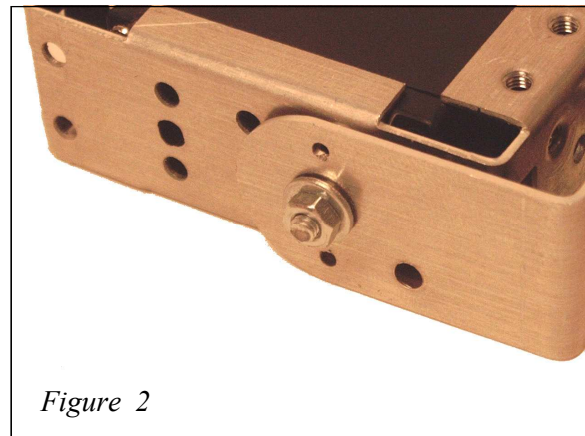

Figure 2

Evidemment, pour démonter la fourche, il faut aussi démonter l'écrou et la rondelle.

### 2<sup>ème</sup> astuce : Guide-fils

En raison de la longueur des câbles de servomoteurs, pour rendre les constructions plus propres il est possible d'utiliser des guide-câbles ou passe-câbles, constitués d'un anneau de plastique assurant le maintien en place du câble du servomoteur. Non seulement cela clarifie et embellit vos constructions, mais cela assure de surcroît une sécurité supplémentaire lors des mouvements des servomoteurs, les fils pouvant se prendre dans les fourches et s'abîmer, se sectionner, voire se court-circuiter. Pour ce faire, il suffit d'un guide-fils, d'une vis tête fraisée 8mm, d'un écrou et d'une rondelle. Voir figure 3.

Avant de fixer la fourche sur le bloc moteur, passer la vis tête fraisé de 8mm dans l'orifice intérieur situé du côté de l'axe court. Passer le câble du servomoteur dans le guide-fils, puis passer le guide fils sur la vis, et enfin passer la rondelle et serrer avec l'écrou. Voir figure 4.

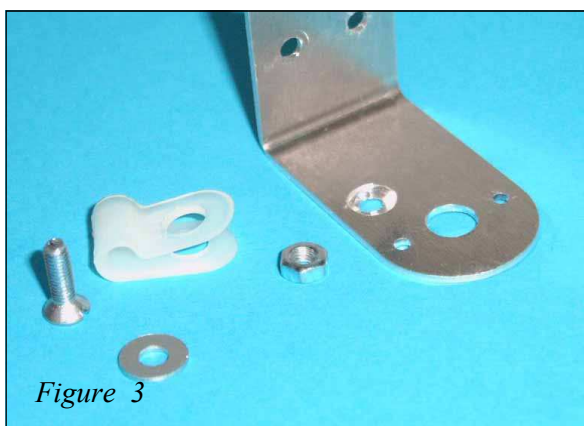

Figure 3

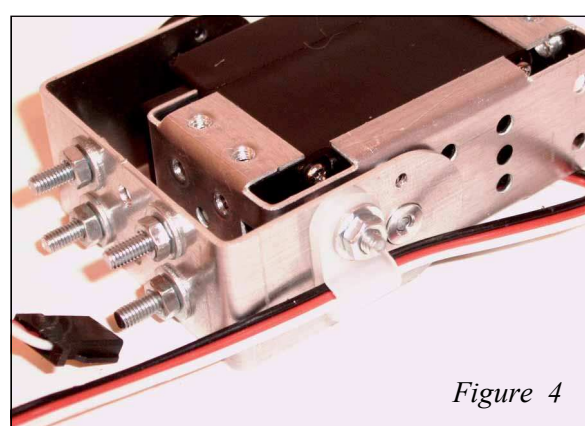

Figure 4